



Instrukcja
obsługi



Pompy zatapialne Rainer 1200

UWAGA! Przed przystąpieniem do eksploatacji zapoznaj się z instrukcją obsługi.
Ze względów bezpieczeństwa do obsługi pompy dopuszczone są tylko osoby
znające dokładnie instrukcję obsługi.

Spis treści

| | | |
|---|--|-------|
|  | Informacje ostrzegawcze..... | 3 |
| | Instalacja..... | 4 |
| | Uwagi ogólne..... | 5 |
| | Środki ochronne..... | 5 |
| | Opis produktu..... | 10 |
| | Instalacja pompy zatopialnej..... | 11 |
| | Podłączanie..... | 14 |
| | 1. Podłączanie węża za pomocą złączki..... | 14 |
| | 2. Podłączenie węża przez system przyłączeniowy IBO..... | 15 |
| | 3. Podłączanie pływaka ssącego..... | 15 |
| | Konserwacja..... | 15 |
| | Magazynowanie..... | 16 |
| | Dane techniczne..... | 16 |
| | Rozwiązywanie problemów..... | 17 |
| | Zadbajmy o nasze środowisko..... | 17 |
| | Deklaracja zgodności..... | 17 |
| | | |
| | English User Manual..... | 18–36 |
|  | Deklaracja zgodności..... | 36 |
|  | Karta Gwarancyjna..... | 37 |



Ostrzeżenie!

Symbol „niebezpieczeństwo” stosowany przy uwagach, których nieprzestrzeganie może powodować niebezpieczeństwo dla życia lub zdrowia ze strony instalacji elektrycznej. Przed przystąpieniem do czynności oznaczonych tym symbolem, przewód zasilający pompę musi być odłączony od zasilania elektrycznego.



Ostrzeżenie!

Symbol „niebezpieczeństwo” stosowany przy uwagach, których nieprzestrzeganie może powodować niebezpieczeństwo dla życia lub zdrowia.



Nieprzestrzeganie zasad zawartych w niniejszej instrukcji spowoduje zagrożenie wybuchem lub zapłonem.

Uwaga!

Symbol zastosowany przy uwagach których nieprzestrzeganie może powodować ryzyko uszkodzenia urządzenia oraz niebezpieczeństwo dla życia lub zdrowia.



Przed instalacją i obsługą tego produktu prosimy o uważne przeczytanie niniejszej instrukcji instalacji i obsługi, aby uniknąć niepotrzebnych strat.

Uwaga!

instrukcja obsługi stanowi podstawowy element umowy kupna- sprzedaży. Nieprzestrzeganie przez użytkownika zaleceń zawartych w instrukcji obsługi stanowi niezgodność z umową i wyklucza jakiegokolwiek roszczenia wynikające z ewentualnej awarii urządzenia będącej efektem niezgodnego z zaleceniami użytkownika.

Producent nie ponosi odpowiedzialności za błędy w funkcjonowaniu urządzenia, jeżeli zostało ono źle podłączone, uszkodzone, zmodyfikowane i/lub użyte w celu nie mieszczącym się w zakresie rekomendowanych prac lub niezgodnie ze wskazaniami zawartymi w niniejszej instrukcji. Producent nie ponosi również odpowiedzialności za możliwe błędy w instrukcji obsługi powstałe na skutek błędów w druku lub podczas kopiowania. Producent zastrzega sobie prawo do wprowadzania wszelkich modyfikacji do produktu, które może uznać za potrzebne i użyteczne, a nie wpływające na jego podstawową charakterystykę.

Firma DAMBAT nie ponosi odpowiedzialności za uszkodzenie urządzenia, mienia a także obrażenia osób na skutek nie stosowania zaleceń zawartych w instrukcji w tym nieprawidłowego doboru urządzenia, montażu niezgodnego z instrukcją, z obowiązującymi normami oraz przepisami krajowymi, niewłaściwej konserwacji urządzenia oraz całego systemu.



Niniejszy sprzęt nie jest przeznaczony do użytkowania przez osoby (w tym dzieci), których zdolności fizyczne, sensoryczne, umysłowe lub brak doświadczenia i wiedzy uniemożliwia im bezpieczne korzystanie z urządzenia bez nadzoru lub instrukcji.

Instalacja

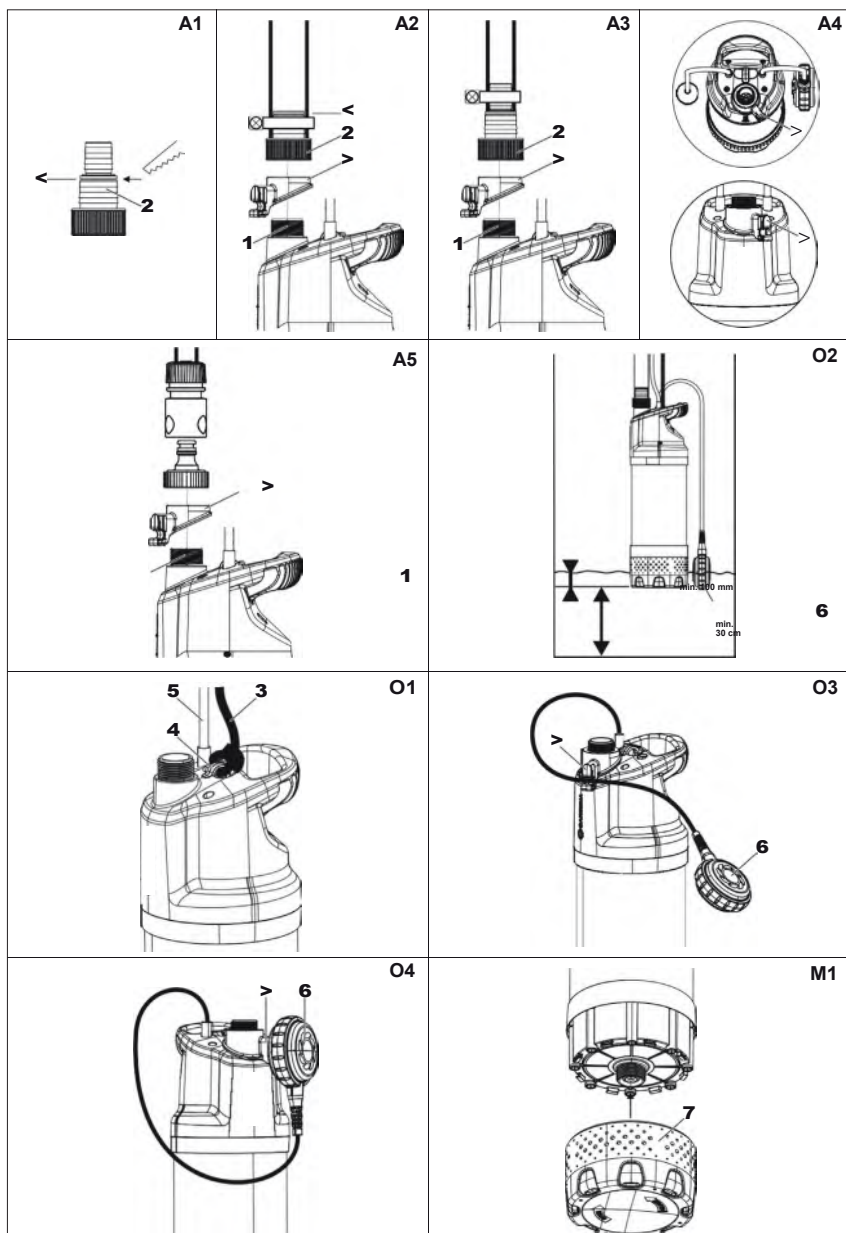

Uwagi ogólne

To urządzenie musi być zainstalowane zgodnie z wytycznymi technicznymi.



Operator ponosi całkowitą odpowiedzialność za:

- Właściwą instalację,
- Zapobieganie zagrożeniom spowodowanym niewłaściwą obsługą.



Pompa przeznaczona jest do:

- Pracy przy napięciu 220-240V/50Hz prądu przemiennego,
- Do pompowania wody deszczowej,
- Montażu pionowego w zbiornikach (cysternach),
- Temperatury wody 35°C,
- Maksymalnej głębokości zanurzenia 7 m,
- Pracy w pobliżu obszarów mieszkalnych, biznesowych i handlowych.



Zabronione są następujące rodzaje operacji:

- Pompowanie zanieczyszczonej wody, ścieków lub do tłoczenia wody słonej,
- Pompowanie wody z zawartością kwasów, a także płynów powodujących nadmierną korozję,
- Pompowanie wody o temperaturze przekraczającej 35°C,
- Tłoczenie mediów palnych i/lub wybuchowych (np. benzyna, parafina, rozcieńczalniki, olej, olej opałowy lub artykuły spożywcze),
- Instalacja w środowisku mrozoodpornym,
- Praca na sucho.



Zanieczyszczenia zawarte w wodzie nie mogą mieć średnicy większej niż dopuszczalna dla danego typu pompy (patrz dane techniczne), oraz nie mogą mieć charakteru abrazyjnego (ściernego) tak jak np. piasek, żwir. Pompa przeznaczona jest do pompowania wody bez zawartości części stałych- szlifujących.



Pompowanie wody zawierającej piach doprowadzi do szybkiego jej zużycia i w konsekwencji do awarii. W takim przypadku naprawa będzie możliwa tylko w trybie odpłatnym.



Pompa nie jest przystosowana do przepompowywania substancji żrących, łatwopalnych, o niszczących właściwościach lub wybuchowych (np. benzyna, nitro, ropa naftowa, itp.), produktów żywnościowych, słonej wody. Awarie spowodowane pompowaniem tego typu cieczy nie podlegają naprawom gwarancyjnym.

Uwagi ogólne



Pompa nie jest przystosowana do pompowania wody zawierającej nadmierną ilość składników mineralnych powodujących odkładanie się kamienia na elementach pompujących. Użytkowanie pompy w takich warunkach doprowadzi do przedwczesnego zużycia elementów roboczych. W tym przypadku naprawa pompy będzie możliwa tylko w trybie odpłatnym.



Pompa nie może pompować wody zawierającej oleje i substancje ropopochodne. Praca pompy w takiej wodzie doprowadzi do uszkodzenia elementów gumowych np. kabla lub uszczelnień, a w efekcie do rozszczelnienia pompy i awarii silnika. W tym przypadku naprawa pompy będzie możliwa tylko w trybie odpłatnym.



Przepompowywana woda nie może zawierać zanieczyszczeń długo włóknistych, dla których najdłuższy wymiar jest większy niż maksymalna średnica zanieczyszczeń podana w danych technicznych dla danego typu pompy.



W przypadku stosowania pompy do systemów wykorzystania wody deszczowej, należy bezwzględnie stosować wstępną filtrację wody, która będzie spływała do zbiornika na wodę deszczową w celu uniknięcia zatarcia elementów hydraulicznych pompy przez piach oraz inne zanieczyszczenia.



Dodatkowo pompa musi być zawieszona minimum 30 cm od dna zbiornika na wodę deszczową aby uniknąć uszkodzenia pompy przez osady znajdujące się na dnie zbiornika.

Środki ochronne



Użytkownik musi ściśle przestrzegać środków zapobiegania wypadkom w danym kraju.



Zalecane jest nieprzebywanie w wodzie podczas uruchamiania pompy zatopialnej w zbiorniku i niedotykanie jej mokrymi rękoma.



Podczas prac naprawczych należy wyjąć wtyczkę z gniazdka sieciowego. Wszelkie prace naprawcze, montażowe i modyfikacyjne wykonywane przy pompie zatopialnej i wszelkich jej elementach, które mają części pod napięciem, mogą spowodować poważne obrażenia osób, a nawet śmierć.

Środki ochronne



W miejscu instalacji, źródło energii elektrycznej powinno być zabezpieczone wyłącznikiem różnicowoprądowym (30mA).



Użytkownik nie może z własnej inicjatywy modyfikować żadnych części lub systemu w sposób nieprzewidziany w instrukcji obsługi i montażu.

Bezpieczeństwo elektryczne



ZAGROŻENIE! Zatrzymanie akcji serca! Ten produkt wytwarza pole elektromagnetyczne podczas pracy. To pole może w pewnych warunkach zakłócać aktywne lub pasywne działanie implantów medycznych. Aby zmniejszyć ryzyko wystąpienia stanów, które mogą potencjalnie zranić lub zabić, zalecamy rozmowę z osobami z implantami medycznymi, lekarzem i producentem implantu medycznego przed pracą z produktem.



W przypadku stosowania przedłużaczy muszą one spełniać przekroje wg poniższej tabeli:

| Napięcie | Długość kabla | Przekrój |
|-------------------|---------------|---------------------|
| 230–240 V / 50 Hz | Do 20 m | 1.0 mm ² |
| 230–240 V / 50 Hz | 20–50 m | 2,5 mm ² |



Przy odciętej wtyczce zasilającej wilgoć może dostać się do części elektrycznych przez kabel sieciowy i spowodować zwarcie.

- Nigdy nie odcinaj wtyczki sieciowej (np. aby przejść przez ścianę).
- Nie używaj kabla zasilającego do odłączania.
- Jeśli przewód zasilający jest uszkodzony, musi zostać wymieniony przez producenta, przedstawiciela serwisu lub osobę o podobnych kwalifikacjach, aby uniknąć zagrożenia.



Wtyczka sieciowa i złącza przedłużające muszą być chronione przed rozpryskami wody. Upewnij się, że połączenia elektryczne dla wtyczek i gniazd są wykonane w obszarach zabezpieczonych przed zalaniem.



Chroń wtyczkę sieciową i kabel zasilający przed gorącym, olejem i ostrymi krawędziami.



Obserwuj napięcie sieciowe. Informacje na tabliczce znamionowej muszą być zgodne z danymi dotyczącymi sieci zasilającej.

Środki ochronne



Do pompy należy doprowadzić zasilanie 230V/50Hz posiadające uziemienie. Sieć elektryczna z której pompa ma być zasilana powinna mieć dane znamionowe zgodne z danymi zawartymi na tabliczce znamionowej pompy. Wtyczka pompy musi być podłączona do gniazda z czynnym uziemieniem. Producent, oraz gwarant jest zwolniony od wszelkiej odpowiedzialności szkody wyrządzone ludziom lub rzeczom wynikające z braku odpowiedniego uziemienia. Żyłą żółto-zieloną przewodu przyłączeniowego jest uziemiająca.



Sieć elektryczna zasilająca pompę powinna być wyposażona wyłącznik instalacyjny, nadprądowy -silnikowy np. M611 zabezpieczający silnik przed przeciążeniem. Aby wyłącznik skutecznie zabezpieczał silnik przed przeciążeniem powinien być nastawiony na prąd zwrotny podawany w danych na tabliczce znamionowej. Pompa może pracować bez takiego zabezpieczenia jednak w przypadku awarii spowodowanej przeciążeniem koszty naprawy ponosi użytkownik.



Instalacja elektryczna zasilająca pompę powinna być wyposażona w wyłącznik różnicowo-prądowy o znamionowym prądzie zadziałania ΔI_n nie wyższym niż 30 mA. Producent, oraz gwarant jest zwolniony od wszelkiej odpowiedzialności za szkody wyrządzone ludziom lub rzeczom wynikające z zasilania pompy z pominięciem odpowiedniego wyłącznika.



Zabrania się przebywania ludziom lub zwierzętom w wodzie, w której pracuje pompa.



W razie uszkodzenia izolacji kabla zasilającego lub izolacji kabla pływaka zabrania się użytkowania pompy. W takiej sytuacji należy zwrócić się do gwaranta w celu wymiany kabla. Uszkodzenia mechaniczne niepodlegają naprawom gwarancyjnym, nieodpłatnym. Użytkowanie pompy z uszkodzoną izolacją kabla w najlepszym razie doprowadzi do zalania silnika wodą w najgorszym może doprowadzić do porażenia prądem



Jeżeli pompa pracuje w dużej odległości od zabudowań, a energia elektryczna jest zapewniona przy pomocy przedłużacza, którego długość jest większa niż 20 m przed uruchomieniem pompy należy bezwzględnie sprawdzić napięcie prądu na końcu przedłużacza. Należy pamiętać, że ze wzrostem długości kabla na jego końcu spada napięcie zasilania.



Pompy nie wolno użytkować przy spadku napięcia poniżej 210 V. Użytkowanie pompy w takich warunkach doprowadzi do przeciążenia silnika i jego awarii. W tym przypadku naprawa będzie możliwa tylko w trybie odpłatnym.

Środki ochronne



Wtyczka sieciowa pompy musi być odłączona, zanim ktokolwiek wejdzie do środka basenu.



Kabel zasilania sieciowego nie może być używany do mocowania lub transportu pompy.



Do zanurzania lub podnoszenia / zabezpieczania pompy należy użyć linki mocującej. Proszę regularnie sprawdzać linię łączącą.



Przed użyciem należy zawsze poddać pompę oględzinom (zwłaszcza przewody zasilające i podłączenia zasilania).



Nie należy używać uszkodzonej pompy. W przypadku uszkodzenia i naprawy, pompa musi być sprawdzona przez serwis IBO.



Nie należy demontować pompy bardziej niż była w stanie dostawy.

Przed użyciem po konserwacji upewnij się, że wszystkie części są ze sobą skręcone. Dopuszcza się użycie naszych pomp z generatorem ściśle przestrzegając zaleceń producenta generatora.

Ochrona osobista

- Małe części można łatwo połknąć. Istnieje również ryzyko, że torebka może udusić małe dzieci. Trzymaj małe dzieci z daleka podczas montażu produktu.
- Przestrzegaj minimalnego poziomu wody zgodnie z podaną charakterystyką dla pompy.
- Nie pozwól, aby pompa pracowała dłużej niż 10 minut przy zamkniętej stronie ciśnieniowej.
- Piasek i inne substancje ściernie powodują zwiększone zużycie i zmniejszają wydajność pompy.
- Pompa nie może pracować ze źródłem wody pod ciśnieniem.
- Tylko pływający system ssący IBO może być montowany na gwincie na stronie wlotowej.
- Wąż nie może być odłączony podczas pracy.
- Przed przystąpieniem do rozwiązywania problemów poczekaj, aż pompa ostygnie.
- Producent nie ponosi żadnej odpowiedzialności finansowej wynikającej z nieprawidłowej instalacji lub eksploatacji.

Dzieci nie mogą się bawić produktem. Czyszczenie i konserwacja użytkownika nie mogą być wykonywane przez dzieci. Użycie tego produktu przez osoby młode poniżej 16 roku życia nie jest zalecane. Nigdy nie używaj produktu, gdy jesteś zmęczony, chory lub pod wpływem alkoholu, narkotyków lub leków.

Środki ochronne

Ryzyko zranienia



Obrażenia spowodowane przypadkowym uruchomieniem produktu.



Odłącz urządzenie od sieci przed montażem.

Opis produktu

Pompa zatapialna jest centralną jednostką ciśnieniową przeznaczoną do zasilania gospodarstw domowych w wodę, systemów nawadniania, systemu zbierania wody deszczowej a także wody zawierającej chlor.

Pompy RAINER 1200 są wyposażone w automat sterujący pracą pompy zamiast wyłącznika pływakowego. W przypadku spadku ciśnienia (otwarcia odbiornika) pompa włącza się automatycznie. Przy maksymalnym ciśnieniu (odbiornik zamknięty) przepływ zostanie odcięty i pompa wyłączy się automatycznie. Dodatkowo wyłącznik automatyczny zawiera zabezpieczenie przed suchobiegiem, które wyłącza pompę podczas pracy na sucho i chroni pompę przed uszkodzeniem. Gdy zawór wylotowy jest zamknięty, pompa zostaje wyłączona i przechodzi w stan gotowości utrzymując stałe ciśnienie w instalacji. Pompa będzie automatycznie włączona po otwarciu zaworu wylotowego. Gdy źródło wody nie będzie wystarczające pompa przejdzie w tryb awaryjny zabezpieczający pompę przed pracą na sucho. Wówczas pompa zostanie włączona dopiero po ponownym podłączeniu zasilania. W przypadku nieszczelności instalacji i częstego załączania się pompy, pompa przejdzie w tryb awaryjny. Wówczas pompa zostanie włączona dopiero po ponownym podłączeniu zasilania. Dzięki podłączeniu pływającego zespołu ssącego zbierana jest najczystsza woda z powierzchni zbiornika magazynowego (dotyczy tylko pomp wyposażonych w boczny króciec dedykowany do podłączenia węża ssawnego np Mutli IP AUTO RAIN).

- Automatyczne odpowietrzanie, pompa jest wyposażona w zawór odpowietrzający,
- Samochłodzenie przepływającą przez korpus wodą,
- Smukła obudowa z tworzywa sztucznego, cylinder ze stali nierdzewnej,
- Przy przeciążeniu silnika, wbudowana w silnik ochrona termiczna wyłączy pompę,
- Ochrona przed suchobiegiem,
- Ochrona przed wyciekami (nieszczelność na wężu ciśnieniowym lub w kranie),

Instalacja pompy zatapialnej

ZAGROŻENIE! Ryzyko zranienia!

Obrażenia spowodowane przypadkowym uruchomieniem produktu. Odłącz produkt od sieci przed podłączeniem.

Pompa wody [Rys. 01]

Pompa musi być zawsze zanurzona w studni lub zbiorniku wodnym z dostarczoną linią. Aby pompa mogła zostać uruchomiona, musi być zanurzona w całości. Praca pomp zanurzonej nie w pełni może doprowadzić do uszkodzenia części hydraulicznej oraz silnika.



- Przymocuj linę (3) bezpiecznie do ucha (4).
- Zanurz pompę w studni lub zbiorniku wodnym za pomocą liny (3).
- Zabezpiecz linę (3).
- W przypadku studni kręgowych lub szybów (od ok. 5 m) poprowadzić połączenie kabla (5) wzdłuż liny (3) za pomocą zacisków.
- Podłącz pompę do sieci.
- Pompa uruchamia się ok. 3 sek. po podłączeniu kabla zasilającego.
- Pompa jest gotowa do pracy.

Tylko dla pomp z wyłącznikiem pływakowym:

Tryb automatyczny z łącznikiem pływakowym [Rys. 02]:



- Aby pompa automatycznie wyłączała się, gdy nie ma płynu do pompowania, przełącznik pływakowy (6) musi mieć możliwość swobodnego poruszania się na powierzchni wody.
- Dzięki zintegrowanemu zaworowi zwrotnemu ciśnienie jest utrzymywane w węź, aż woda zostanie pobrana przez wąż.

Aby wyregulować wysokość włączenia i wyłączenia [Rys. 03]:



- Maksymalną wysokość włączenia i minimalną wysokość wyłączenia (patrz 7. DANE TECHNICZNE) można regulować, naciskając pływak przesuwając przewód do blokady wyłącznika pływakowego (A).

Im krótsza długość kabla między łącznikiem pływakowym (6) a blokadą łącznika pływakowego (A), tym niższa wysokość włączenia i wyższa wysokość wyłączenia.

Wepchnij kabel łącznika pływakowego (6) do otworu w zamku łącznika pływakowego (A).

Instalacja pompy zatapialnej

Niektóre pompy np Multi IP INOX, mogą być wyposażone w pływak włączający i wyłączający pompę w zależności od poziomu wody. Gdy poziom wody wzrasta pusty wewnątrz pływak unosi się wraz z lustrem wody w górę. Podczas wypompowywania wody lustro wody obniża się, a wraz z nim pływak opada. Po osiągnięciu poziomu wyłączenia silnik zostanie wyłączony. Poziom włączenia i wyłączenia użytkownik może zmieniać regulując długość kabla między uchwytem pływaka a pływakiem.



Minimalna długość kabla między uchwytem pływaka a pływakiem nie może być mniejsza niż 10 cm. Nieprzestrzeganie tego zalecenia doprowadzi do uszkodzenia izolacji kabla pływaka. W takim przypadku naprawa pompy będzie możliwa tylko w trybie odpłatnym. Wymiary opróżnianego zbiornika powinny być takie aby pływak miał możliwość swobodnego przemieszczania się w pompowanej cieczy, nie zawadzając o ścianki zbiornika.



W przypadku gdy pływak może zawiesić się na ścianie zbiornika pompa powinna pracować pod bezpośrednim dozorem użytkownika tak aby nie doszło do awarii związanej z ewentualną pracą „na sucho”. Woda z pompy wypływa króćcem tłocznym. Na króciec tłoczny należy założyć wąż tłoczny. Należy przymocować go do króćca cybantem (stalową opaską). Przy wyborze węża tłocznego należy pamiętać, że wydajność końcowa urządzenia zależy od średnicy i długości węża.

Im średnica węża mniejsza, a długość większa tym wydajność na końcu węża jest mniejsza. Ta sama zasada tyczy się różnicy między poziomem lustra wody w zbiorniku, z którego pompujemy, a poziomem na który pompujemy. Im różnica poziomów jest większa tym wydajność pompy zmniejsza się. Parametr określony jako maksymalna wysokość podnoszenia podawany w danych technicznych określa maksymalne ciśnienie, które wytworzy pompa. Przy tym ciśnieniu wydajność pompy wyniesie zero. Przy zanurzaniu pompy w opróżnianym zbiorniku należy opuszczać ją na sznurze przymocowanym do rączki pompy.



Uwaga!!! Zabrania się podnoszenia i opuszczania pompy przy pomocy kabla zasilającego lub pływaka. Podnoszenie lub opuszczanie pompy zapomocą kabla lub pływaka w najlepszym razie doprowadzi do uszkodzenia kabli, w najgorszym może doprowadzić do porażenia prądem.



Gwarant i producent zwolniony jest od wszelkiej odpowiedzialności w razie nie przestrzegania tego wymogu. Naprawa uszkodzonego kabla możliwa jest tylko w trybie odpłatnym, nie gwarancyjnym.

Instalacja pompy zatapialnej

Ostrożność!



Aby upewnić się, że wyłącznik pływakowy jest w stanie włączyć się i wyłączyć, długość kabla między łącznikiem pływakowym a zamkiem łącznika pływakowego musi mieć co najmniej 10 cm.

Obsługa ręczna [Rys. O4]:

Pompa pracuje stale, ponieważ przełącznik pływakowy jest pominięty. To dezaktywuje zabezpieczenie przed suchobiegiem pompy.



1. Wciśnij przełącznik pływakowy (6) na blokadę łącznika pływakowego (A) za pomocą kabla ku dołowi.
2. Zanurz pompę w studni lub szybie za pomocą liny przymocowanej do pompy.
3. Podłącz pompę do sieci.



Uwaga! Pompa zaczyna działać natychmiast.

Tylko dla modelu automatycznego:

Pompa wyłącza się automatycznie, gdy nie ma już wody.

Dzięki zintegrowanemu zaworowi zwrotnemu ciśnienie jest utrzymywane w węży, aż woda zostanie pobrana.

Gdy woda jest pobierana przez wąż (ciśnienie w węży spada poniżej ustawionego Multi IP AUTO RAIN), pompa włącza się automatycznie.

Program małej ilości i ostrzeżenie o wycieku:

Ostrzeżenie o wycieku:

Kontrola przepływu wyłącza się automatycznie, gdy tylko woda przestanie być doprowadzana. W przypadku wycieku po stronie ciśnieniowej (np. ciśnienie wycieku węża lub kranu) włącza i wyłącza pompę w krótkich odstępach czasu. Jeśli pompa włącza się i wyłącza częściej niż 7 razy w ciągu 2 min. (z wyciekem < 6 l/h), pompa całkowicie się wyłącza. Kiedy wyciek po stronie ciśnieniowej jest wyeliminowany, pompa musi być odłączona i załączona ponownie, aby móc ponownie działać.

Program małej ilości:

Aby zapobiec wcześniejszemu wyłączeniu pompy przy użyciu małej ilości wody (np. nawadnianie kropłowe), ostrzeżenie o wycieku jest aktywowane dopiero po 60 minutach. Cykliczne włączanie i wyłączanie pompy podczas Programu małej ilości nie ma wpływu na żywotność pompy.

Instalacja pompy zatapialnej

Naczynie przeponowe

Po Pompa wyposażona jest w zawór zwrotny. Jeżeli w instalacji będzie występowała niewielkaróżnica poziomów wówczas dla pomp wyposażonych w automat sterujący pracą pompy, może dojść do sytuacji, że po zamknięciu kranu/zaworu pompa nie wyłączy się. Przyczyną może być zbyt mały nacisk słupa wody na zawór zwrotny. W takim przypadku należy zamontować małe naczynieprzeponowe, między kranem a pompą, które spowoduje, że zawór zwrotny zostanie domknięty.

Do ciągłego nawadniania kropelkowego:

Jeśli program małej ilości ma być używany przez ponad 60 minut, nawadnianie musi być przerwane na co najmniej 5 minut przed końcem okresu 60 minut. Program małej ilości może być następnie używany przez dłuższy czas niż 60 minut.

Podłączenie

Wąż można podłączyć przez przyłącze pompy (1) i złączkę przyłączeniową (2) [19 mm (3/4") / 25 mm (1")] lub przez przyłącze IBO System [13 mm (1/2") / 16 mm (5/8") / 19 mm (3/4")]. W przypadku korzystania z węża 25 mm (1") wydajność tłoczenia pompy jest maksymalna.

Przy równoległym połączeniu więcej niż jednego węża lub podłączonych urządzeń można zastosować zawór 2-/4-drogowy.

1. Podłączenie węża za pomocą złączki

Przez przyłącze można podłączyć węże 25 mm (1") i 19 mm (3/4") smoczek (2) [Rys. A1].

| | | |
|---------------------|------------------------|-----------------------------|
| Średnica węża | 25 mm (1") | 19 mm (3/4") |
| Zacisk węża IBO | Cybant 25mm | Cyban 25mm |
| Złącze węża rys. A1 | Odłączyć część rys. A2 | Nie odłączać części rys. A3 |

Węże 25 mm (1") i 19 mm (3/4") połączone ze złączką (2) muszą być przymocowana, na przykład za pomocą węża.

1. Tylko dla pomp wyposażonych wyłącznik pływakowy: Włącz blokadę wyłącznika pływakowego (A) złącze pompy (1).
2. Nakręcić złączkę przyłączeniową (2) na przyłącze pompy (1). W przypadku węży 25 mm (1") najpierw odłączyć złączkę (2) w miejscu.
3. Nałożyć wąż na złączkę (2) i zamocuj np. z zaciskiem do węża.

Podłączanie

2. Podłączenie węża przez system przyłączeniowy IBO

Wężę 19 mm (3/4"), 16mm (5/8") i 13 mm (1/2") mogą być podłączane przez system przyłączeniowy IBO [Rys. 5].

| Średnica węża | Złącze pompy |
|---------------|--|
| 13 mm (1/2") | Zestaw przyłączeniowy IBO |
| 16 mm (5/8") | Przyłącze kranowe IBO, Zestaw przyłączeniowy IBO |
| 19 mm (3/4") | Zestaw przyłączeniowy IBO |

3. Podłączanie pływaka ssącego

MULTI IP AUTO RAIN



- Podłączyć wąż ssący dołączony do zestawu odporny na podciśnienie ze złączem G1"i przymocować do drugiego końca.
- Wąż ssący należy przyciąć na odpowiednią długość, aby nie tworzył pętli podczas pracy i żadne powietrze nie było zasysane.
- Wąż ssący powinien mieć długość minimum 50 cm.

Konserwacja

ZAGROŻENIE! Ryzyko zranienia!

Obrażenia spowodowane przypadkowym uruchomieniem produktu. Przed wykonaniem jakichkolwiek czynności konserwacyjnych odłączaszilanie elektryczne pompy od sieci. W przypadku gdy wirnik pompy ulegnie zablokowaniu zanieczyszczeniamido czynności obsługowych wykonywanych przez użytkownika należy oczyszczenie komory wirnika. Po każdorazowym użyciu pompa powinna byćwyjęta ze zbiornika i wypłukana czystą wodą.

Płukanie pompy:

Po przepompowaniu wody chlorowanej pompę należy przepłukać.



1. Pompuj letnią wodę (maks. 35 °C), ewentualnie dodając łagodny środek czyszczący (np. detergent), aż pompowana woda będzie czysta.
2. Usuń pozostałości zgodnie z przepisami dotyczącymi usuwania odpadów obowiązującymi w Twoim regionie.

Magazynowanie

Przechowywać w magazynie.

Pompa nie jest mrozoodporna!

Produkt należy przechowywać z dala od dzieci.



1. Odłączyć pompę od sieci.
2. Obróć pompę do góry nogami, aż przestanie wypływać woda.
3. Oczyszczyć pompę (patrz 4. KONSERWACJA).
4. Przechowuj pompę w suchym, zamkniętym i zabezpieczonym przed mrozem miejscu.

Produktu nie wolno wyrzucać do zwykłych odpadów domowych.

Zutylizować produkt poprzez lub za pośrednictwem komunalnego recyklingu centrum zbiórki.

Dane techniczne

| Zatapialna pompa ciśnieniowa | Jednostka | Multi IP AUTO 1200 | Rainer 1200 |
|---------------------------------|-----------|--------------------|--------------|
| Zakres mocy | W | 1200 | 1200 |
| Napięcie zasilania | V (AC) | 230 | 230 |
| Częstotliwość zasilania | Hz | 50 | 50 |
| Maksymalna wydajność | l/h | 6300 | 5700 |
| Maksymalne ciśnienie | bar/m | 4,4/44 | 5,0/50 |
| Maksymalna głębokość zanurzenia | m | 7 | 7 |
| Pozostały poziom wody | mm | 40 | 40 |
| Wyłącznik ciśnieniowy | bar | 2 | 2 |
| Min. Głębokość pracy | mm | 70 | 70 |
| Kabel zasilający | m | 10 (H07RN-F) | 10 (H07RN-F) |
| Waga | kg | 11 | 8,7 |
| Maksymalna temp. wody | °C | 35 | 35 |

Rozwiązywanie problemów

ZAGROŻENIE! Ryzyko zranienia!

Obrażenia spowodowane przypadkowym uruchomieniem produktu. Odłącz produkt od sieci przed podłączeniem.

| Problem | Możliwa przyczyna | Rozwiązanie |
|--|--|---|
| Pompa pracuje, ale nie dostarcza wody. | Powietrze nie może się wydostać, ponieważ linia tłoczna jest zamknięta. | Otworzyć i zamknąć zawór |
| | Powietrze w stopie ssącej | Poczekaj około 60 sekund do momentu odpowietrzenia pompy; w razie potrzeby wyłącz, a następnie załącz ponownie. |
| | Zapchany filtr | Wyczyścić filtr. |
| | Poziom wody poniżej minimum poziomu operacyjnego. | Umieścić pompę głębiej. |
| | Podczas korzystania z ssaka pływającego tworzy się poduszka powietrzna w wężu ssącym. | Wymontuj zawór zwrotny przed koszem filtra z jednostki ekstrakcyjnej. |
| Pompa nie uruchamia się, lub nagle zatrzymuje się podczas działania. | Wyłącznik termiczny wyłączył pompę z powodu przegrzania. | Wyczyść filtr. Obserwuj czy woda nie przekracza 35°C. |
| | Zawór zwrotny jest zablokowany. | Skontaktuj się z serwisem produktów IBO. |
| | Brak prądu. | Sprawdź fazy i poprawność zasilania. |
| | Wyłącznik różnicowo-prądowy zadziałał. | Odłącz pompę i skontaktuj się z serwisem IBO. |
| Tylko dla art. 10863/10864. | Aktywowane jest ostrzeżenie o wycieku. Maksymalny czas trwania ostrzeżenia o wycieku (mała ilość) program 60 min. lub 2 min.) został przekroczony. | W przypadku korzystania z programu małej ilości należy skrócić czas nawadniania lub przerwać na 5 minut. Zwiększ zużycie wody. Odłączyć wtyczkę sieciową. |
| | Wyciek po stronie ciśnieniowej. | Wyeliminuj wszelkie wycieki po stronie ciśnieniowej. |
| Pompa pracuje, ale wydajność spada. | Filtr jest zapchany. | Wyczyścić filtr. |

UWAGA: W przypadku innych usterek prosimy o kontakt z działem serwisowym IBO.

Naprawy mogą być wykonywane wyłącznie przez działy serwisowe IBO lub specjalistę dealerów zatwierdzonych przez IBO.

Zadbajmy o nasze środowisko!

Każdy użytkownik może przyczynić się do ochrony środowiska. Nie jest to ani trudne, ani kosztowne. W tym celu należy przekazać opakowanie kartonowe na makulaturę, worki z tworzyw sztucznych wrzucić do kontenera na plastik. Zużyte urządzenie należy oddać do odpowiedniego punktu składowania.

Wskazówki dotyczące utylizacji

Opakowanie tego produktu może być poddane recyklingowi. Skontaktuj się z lokalnymi władzami, aby uzyskać informacje na temat właściwego sposobu utylizacji.

Utylizacja zużytego produktu



Zużyty produkt podlega obowiązkowi usuwania jako odpady wyłącznie w selektywnej zbiórce odpadów organizowanych przez Sieć Gminnych Punktów Zbiórki Odpadów Elektrycznych i Elektronicznych. Konsument ma prawo do zwrotu zużytego sprzętu w sieci dystrybutora sprzętu elektrycznego, co najmniej nieodpłatnie i bezpośrednio, o ile zwracane urządzenie jest właściwego rodzaju i pełni tę samą funkcję, co nowo zakupione urządzenie. Zabrania się wyrzucania zużytego urządzenia razem z innymi odpadkami bytowymi.

Rok oznaczenia urządzenia znakiem CE.....
(wpisuje sprzedawca na podstawie tabliczki znamionowej)



Deklaracja zgodności WE/UE

DEKLARACJA ZGODNOŚCI WE/UE (Moduł A):

1. POMPY ZATAPIALNE z typoszeregów: RAINER 1200
2. PHU Dambat, Gawartowa Wola 38, 05-085 KAMPINOS, POLSKA, e-mail: biuro@dambat.pl
3. Niniejsza deklaracja zgodności wydana zostaje na wyłączną odpowiedzialność producenta.
4. Pompy zatapialne z typoszeregu zawartego w punkcie 1.
5. Deklarujemy z pełną odpowiedzialnością, że pompy zatapialne, do których niniejsza deklaracja się odnosi, są wykonane zgodnie z następującymi Dyrektywami i zawartymi w nich odniesieniami do norm zharmonizowanych:
 - Dyrektywa MD Nr. 2006/42/WE
Zastosowane normy: EN 809:1998 + A1:2009
 - Dyrektywa LVD Nr. 2014/35/UE
Zastosowane normy: EN 60335-1:2012+AC:2014,
EN 60335-2-41:2003+A1:2004+A2:2010
 - Dyrektywa EMC Nr. 2014/30/UE
Zastosowane normy: EN 55014-1:2006+A1:2009+A2:2011, EN 61000-3-2:2014

Adam Jastrzębski
23.11.2022

User
manual



Submersible pumps Rainer 1200

GUARANTEE: The disadvantages of the product are 24 months from the date of purchase. Are required for a warranty claim date of purchase and product code.

Contents

| | | |
|---|---|----|
|  | Warning information..... | 19 |
| | Installation..... | 20 |
| | General thoughts..... | 21 |
| | Protective Notes..... | 21 |
| | Product description..... | 24 |
| | Installation of the submersible pump..... | 25 |
| | Connecting..... | 27 |
| | 1. Connecting the hose with a coupling..... | 27 |
| | 2. Hose connection via the IBO connection system..... | 28 |
| | 3. Connecting the suction float..... | 28 |
| | Maintenance..... | 28 |
| | Storage..... | 29 |
| | Maintenance..... | 29 |
| | Troubleshooting..... | 30 |
| | Technical data..... | 31 |
| | Accessories..... | 31 |
| | Let's take care of our environment..... | 32 |

Warning information



Warning!

The symbol „danger“ is used for notes that are not followed may cause danger to life or health on the part of the installation electricity. Before proceeding with activities marked with this symbol, the pump supply cable must be disconnected from the power supply.



Warning!

The symbol „danger“ is used for notes that are not followed may cause danger to life or health.



Failure to follow the rules contained in this manual will result in the risk of explosion or ignition.

Attention!

The symbol is used for notes, the non-observance of which may result in the risk of damage to the device and danger to life and health.



Before installing and operating this product, please read this installation and operation manual carefully to avoid unnecessary losses.

Attention!

The operating manual is the basic element of the purchase contract. Failure by the user to follow the recommendations contained in the operating manual is inconsistent with the contract and excludes any claims resulting from a possible failure of the device as a result of use that is not in accordance with the recommendations.

The manufacturer is not responsible for errors in the operation of the device, if it has been incorrectly connected, damaged, modified and / or used for a purpose not falling within the scope of the recommended work or not in accordance with the indications. Contained in this manual. The manufacturer is also not responsible for possible errors in the operating manual resulting from printing or copying errors. The manufacturer reserves the right to make any modifications to the product that it may find necessary and useful, and not affecting its basic characteristics.

Contained in this manual. The manufacturer is also not responsible for possible errors in the operating manual resulting from printing or copying errors. The manufacturer reserves the right to make any modifications to the product that it may find necessary and useful, and not affecting its basic characteristics.

This equipment is not intended for use by persons (including children) whose physical, sensory, mental abilities or lack of experience and knowledge prevent them from using the equipment safely without supervision or instruction.



Installation

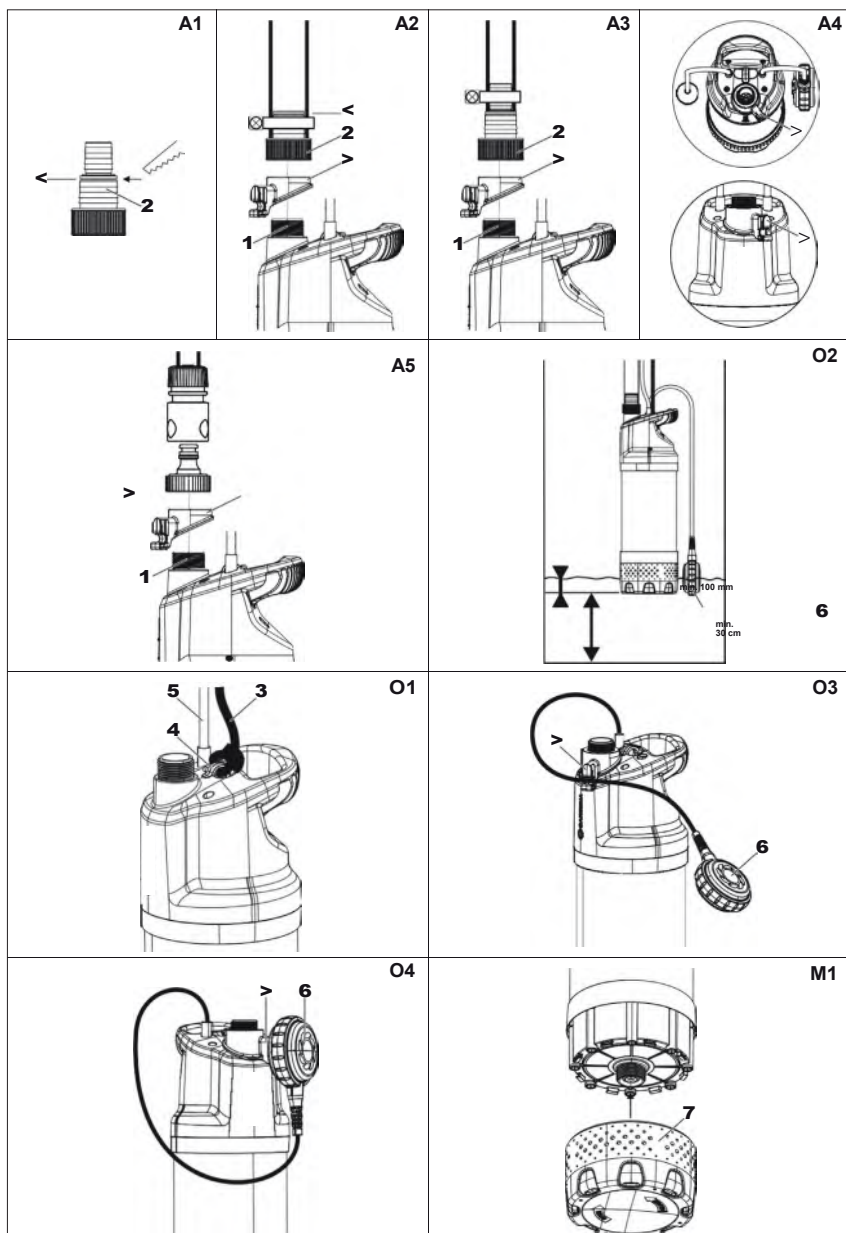

General thoughts

This device must be installed in accordance with the technical guidelines.



The operator is fully responsible for:

- Proper installation,
- Prevention of dangers caused by improper handling.

The pump is designed for:

- Work with a voltage of 220–240 V / 50 Hz alternating current,
- For pumping rainwater,
- Vertical installation in tanks (cisterns),
- Water temperature 35°C,
- maximum immersion depth 7 m,
- Work close to residential, business and commercial areas.

The following types of operations are prohibited:

- Pumping contaminated water, sewage or pumping salt water,
- Pumping water containing acids as well as liquids causing excess corrosion,
- Pumping water with a temperature exceeding 35°C,
- Pumping flammable and / or explosive media (e.g. gasoline, paraffin, thinners, oil, heating oil or food),
- Installation in a frost-resistant environment,
- Dry running.



Contaminants in the water can not have a diameter larger than that allowed for a given pump type (see technical data), and can not be abrasive, such as sand or gravel. The pump is designed for pumping water without solid-grinding particles.



Pumping water containing sand will lead to its rapid wear and consequently to failure. In this case, repair will only be possible against a fee.



The pump is not suitable for pumping corrosive, flammable, destructive or explosive substances (e.g. gasoline, nitro, crude oil, etc.), food products, salt water. Breakdowns caused by pumping this type of liquid are not subject to warranty repairs.



General thoughts



The pump is not suitable for pumping water containing an excessive amount of minerals causing limescale deposits in the pumping elements. Using the pump in such conditions will lead to premature wear of working parts. In this case, repair of the pump will only be possible for a fee.



The pump cannot pump water containing oils and petroleum substances. The operation of the pump in such water will lead to damage of rubber elements, e.g. cables or seals, and as a result, to unsealing of the pump and engine failure. In this case, the pump can be repaired only on a paid basis.



The pumped water cannot contain long-fibrous impurities, for which the longest dimension is greater than poppy seed. the diameter of the impurities is given in the technical data for a given pump type.



In the case of using a pump for rainwater utilization systems, it is imperative to use preliminary filtration of water that will flow into the rainwater tank in order to avoid seizure of the hydraulic elements of the pump by sand and other contaminants.



Additionally, the pump must be suspended at least 30 cm from the bottom of the rainwater tank to avoid damaging the pump by sediments located above the tank.

Protective Notes



The user must strictly follow the accident prevention measures of the country concerned.



It is recommended not to be in the water when starting the submersible pump in the tank and not to touch it with wet hands.



Disconnect the plug from the power socket during repair work. Any repair, assembly and modification work performed on the submersible pump and any components with live parts may cause serious injuries to people or even death.



Protective Notes



At the place of installation, the source of electricity should be protected by a switch residual current device (30mA).



The user may not modify any parts or the system on his own initiative in a way not provided for in the operating and assembly manual.

Electrical safety



DANGER! Cardiac arrest! This product produces an electromagnetic field while working. This field may under certain conditions interfere with active or passive medical implant service. To reduce the risk of developing conditions that: can potentially injure or kill, we recommend talking to people with medical implants, doctor and the manufacturer of the medical implant before working with the product.



If extension cords are used, they must meet the cross-sections as shown below table:

| Voltage | Cable length | Cross-section |
|-------------------|--------------|---------------------|
| 230–240 V / 50 Hz | To 20 m | 1.0 mm ² |
| 230–240 V / 50 Hz | 20–50 m | 2.5 mm ² |



With the power plug cut off, moisture can get to the electrical parts through power cord and cause a short circuit.

- Never cut off the mains plug (eg to cross a wall).
- Do not disconnect the power cord.
- If the power cord is damaged, it must be replaced by the manufacturer, service representative or similarly qualified person to avoid threats.



The mains plug and extension couplings must be protected against splashing water. Make sure electrical connections for plugs and sockets are made in areas safe from flooding.



Protect the mains plug and power cord from heat, oil and sharp edges.



Watch the line voltage. The information on the nameplate must match with mains data.

Protective Notes



Pump should be supplied supply by 230V / 50Hz and the power cord with must be equiped with earthing.



The electrical network from which the pump is to be supplied should have rated data consistent with the data provided on the pump's nameplate. The pump plug must be connected to an active earthing socket. The manufacturer and guarantor are exempt from any liability for damage to people or property resulting from the lack of proper earthing. The yellow-green conductor of the connecting cable is grounding.



The electric network supplying the pump should be equipped with an installation, overcurrent - motor switch, eg M611, protecting the motor against overload. In order for the switch to effectively protect the motor against overload, it should be set to the winding current specified in the data on the rating plate. The pump can operate without such protection, however, in the event of a failure caused by overload, the repair costs are borne by the user.



The electrical installation supplying the pump should be equipped with a residual current device with a rated operating current ΔI_n not higher than 30mA. The manufacturer and guarantor are exempt from any liability for damage to people or property resulting from powering the pump without the appropriate switch.



It is forbidden for people or animals to stay in the water in which the pump operates.



The pump cannot be used if the insulation of the power cable or the float cable is damaged. In this case, please contact the guarantor to replace the cable. Mechanical damages are not subject to warranty repairs, free of charge. Using the pump with damaged cable insulation will, at best, lead to flooding of the motor with water, at worst it may lead to electric shock.



If the pump works far away from buildings, and electricity is provided with an extension cord, the length of which is longer than 20 m, it is essential to check the voltage at the end of the extension cord before starting the pump. It should be remembered that as the length of the cable at its end increases, the supply voltage drops.



Protective Notes



The pump's power plug must be disconnected before anyone else enters it the pool.



The AC power cord must not be used for securing or transporting pump.



Use a tie-down cord for submerging or lifting / securing the pump. Please check the connecting line regularly.



The pump should always be visually inspected prior to use (especially the power cables and power connections).



Do not use a damaged pump. In case of damage and repair, the pump must be checked by the IBO service.



Do not disassemble the pump more than it was delivered. Before using after maintenance, make sure that all parts are screwed together. It is allowed to use our pumps with a generator strictly following the recommendations generator manufacturer.

Personal safety

- Small parts are easy to swallow. There is also a risk that the handbag could suffocate small children. Keep young children away when assembling the product.
- Observe the minimum water level in accordance with the characteristics given for pump.
- Do not let the pump run longer than 10 minutes with the side closed pressure.
- Sand and other abrasives will increase wear and reduce pump performance.
- The pump must not be operated with a pressurized water source.
- Only the IBO floating suction system can be installed on the thread on the inlet side.
- The hose must not be disconnected during operation.
- Allow the pump to cool down before troubleshooting.
- The manufacturer accepts no financial responsibility resulting from improper installation or operation.

Children are not allowed to play with the product. Cleaning and user maintenance shall not be made by children. The use of this product by young people under the age of 16 is not recommended. Never use the product while you are tired, sick or under the influence of alcohol, drugs or medication.



Protective Notes

RISK OF INJURY



Injury caused by accidentally starting the product.



Disconnect the product from the mains before installing the product.

Product description

The submersible pump is a central pressure unit designed to supply households with water, irrigation systems, rainwater collection systems and water containing chlorine.

Rainer 1200 pumps are equipped with an automatic pump control instead of a float switch. In the case of a pressure drop (opening of the outlet), the pump switches on automatically. At maximum pressure (output closed), the flow will be cut off and the pump will stop automatically. In addition, the circuit breaker includes a dry-running protection that shuts down the pump when running dry and protects the pump from damage. When the outlet valve is closed, the pump stops and goes into standby, maintaining a constant pressure in the system. The pump will automatically run when the discharge valve is opened. When the water source is not sufficient, the pump will switch to safe mode, protecting the pump against dry running. Then the pump will be switched on only after reconnecting the power supply. In the case of leakage in the installation and frequent switching on of the pump, the pump will go into safe mode. Then the pump will be switched on only after reconnecting the power supply. Thanks to the connection of a floating suction unit, the cleanest water is collected from the surface of the storage tank (only for pumps equipped with a side connector dedicated to connecting a suction hose, e.g. IP AUTO RAIN Mutli).

Main features:

- Automatic deaeration, the pump is equipped with a deaeration valve,
- Self-cooling with water flowing through the body,
- Slim material housing, stainless steel motor housing,
- When the motor is overloaded, the thermal protection built into the motor will switch off the pump,
- Protection against dry running,
- Protection against leakage (leakage on the pressure hose or squeezing).

Installation of the submersible pump

DANGER! Risk of injury!

Injury caused by accidentally starting the product. Disconnect the product from network before connecting.

Water pump [Fig. 01]

The pump must always be submerged in a well or a water reservoir with the rope provided. To pump may have been primed, the pump must be at least 100 mm submerged. To filter is not dirty, the pump must be installed at least 30 cm above the ground.

- Attach the rope (3) securely to the eye (4).
- Immerse the pump in a well or a water reservoir using the rope (3).
- Secure the rope (3).
- For deep wells or shafts (from approx. 5 m), lead the connection cable (5) along the cable (3) with clamps.
- Connect the pump to the mains.
- The pump starts approx. 3 sec. after connecting the power cord.
- The pump is ready for operation.

Only for pump with float switch:

Automatic mode with a float switch [Fig. O2]:



- For the pump to automatically shut off when there is no pumping fluid, the float switch (6) must be able to move freely on the water surface.
- Thanks to the integrated check valve, pressure is maintained in the hose, until the water is drawn in through the hos

To adjust the height of switch-on and switch-off [Fig. O3]:



- Maximum cut-in height and minimum cut-out height (see 7. DATA TECHNICAL) can be adjusted by pressing the float to slide the wire to the lock the float switch (A).

The shorter the cable length between the float switch (6) and the float switch lock (A), the lower the cut-on height and the higher the cut-off height.

Push the float switch cable (6) into the hole in the float switch lock (A).



Installation of the submersible pump

Some of pumps, e.g. Multi IP INOX, can be equipped with a float switch that switches on/off the pump on and off depending on the water level. When the water level rises, the float empty inside rises with the water surface and turn on the pump. When the water is pumped out, the water level lowers and the float goes with it. The engine will shut down when the stop level is reached. The switch -on and switch-off levels can be changed by the user by adjusting the cable length between the float handle and the float.



The minimum cable length between the float's handle and the float cannot be less than 10 cm. Failure to this regulation will damage the float cable insulation. In this case, the pump can be repaired only on a paid basis.



The dimensions of the emptied tank should be such that the float can move freely in the pumped liquid, not touching the tank walls.



In the case that the float may block on the wall of the tank, the pump should work under the direct supervision of the user so that there is no failure and that it may run dry. The water from the pump flows out of the discharge nozzle. A discharge hose must be connected to the discharge nozzle. It should be attached to the spigot with a u-bolt (steel band). When choosing a discharge hose, remember that the final capacity of the machine depends on the diameter and length of the hose.



The smaller the diameter of the hose and the greater the length, the lower the capacity at the end of the hose. The same principle applies to the difference between the water level in the tank from which we pump and the level at which we pump. The greater the difference in levels, the lower the efficiency of the pump. The parameter defined as the maximum head given in the technical data defines the maximum pressure that the pump will generate. At this pressure, the pump capacity will be zero. When immersing the pump in an emptied tank, lower it on a rope attached to the pump handle.



Caution!!! It is forbidden to lift or lower the pump with the power cord or float. Lifting or lowering the pump with a cable or a float will damage the cables at best and electric shock at worst.

The guarantor and the manufacturer are released from any liability in the event of failure to comply with this requirement. Repair of a damaged cable is possible only for a fee, not under warranty.

Installation of the submersible pump

Care!



To ensure that the float switch can turn on and off, the cable length between the float switch and the float switch lock must be at least 10 cm.

Manual operation [Fig. O4]:



The pump runs constantly because the float switch is bypassed. It deactivates protection against dry running of the pump.



1. Press the float switch (6) on to the float switch lock (A) with down the cable.
2. Immerse the pump in the well or shaft with the rope attached to the pump.
3. Connect the pump to the mains.

Attention! The pump starts working immediately.

Only for the automatic model:

The pump turns off automatically when there is no more water.

Thanks to the integrated non-return valve, pressure is maintained in the hose until the water is drawn off.

When water is drawn in through the hose (the pressure in the hose drops below the set Multi IP AUTO RAIN: 2 bar), the pump switches on automatically.

Low quantity program and leakage warning:

Leak Warning:

Flow control stops automatically as soon as water is no longer supplied. In the event of a leak on the pressure side (e.g. hose or tap leak pressure) turns the pump on and off at short intervals. If the pump turns on and off more often than 7 times in 2 min. (with leakage < 6 l / h), the pump stops completely. When leakage on the pressure side is eliminated, the pump must be disconnected and turned on again to be able to work again.

Small Quantity Program:

To prevent premature shutdown of the pump using a small amount of water (e.g. irrigation drip), the leakage warning is only activated after 60 minutes.

Cycling the pump on and off during the Low Amount Program has no effect pump life.

Installation of the submersible pump

Pressure vessel:

The pump is equipped with a check valve. If there is a slight difference in levels in the system, then for pumps equipped with an automatic pump control, it may happen that after closing the tap / valve, the pump will not turn off. This may be due to the pressure of the water column on the non-return valve being too low. In this case, a small expansion vessel should be installed between the tap and the pump, which will cause the non-return valve to close.

For continuous drip irrigation:

For drip irrigation settings: if the 60 minute program the amount is to be used for more than that, watering must be done interrupted every 5 minutes before the 60-minute period. Programming the quantity it may then be for more than 60 minutes.

Connecting

The hose can be connected via the pump connection (1) and the connection nipple (2) [19 mm (3/4") / 25 mm (1")] or via IBO System [13 mm (1/2") / 16 mm (5/8") / 19 mm (3/4")]. When using a 25 mm (1") hose, delivery capacity pump is maximum.

When more than one hose or connected devices are connected in parallel the 2- / 4-way valve.

1. Connecting the hose with a coupling

25 mm (1") and 19 mm (3/4") nipple (2) can be connected via the connector [Fig. A1].

| | | |
|-------------------------|------------------------|-----------------------------------|
| Hose diameter | 25 mm (1") | 19 mm (3/4") |
| IBO hose clamp | Clamp 25mm | Clamp 25mm |
| Hose connection fig. A1 | Detach part of fig. A2 | Do not disconnect part of fig. A3 |

The 25 mm (1") and 19 mm (3/4") hoses connected to the coupler (2) must be attached to the example with IBO hose.

1. Only for pump with float switch [Fig. A4]: Activate the float switch lock (A) pump connector (1).
2. Screw the connection nipple (2) onto the pump connection (1). (For 25 mm hoses (1") first disconnect the coupler (2) at <.
3. Push the hose onto the coupling (2) and attach with eg IBO hose clamp .



Connecting

2. Hose connection via the IBO connection system

19 mm (3/4"), 16mm (5/8") and 13 mm (1/2") hoses can be connected via the connection system IBO [Fig. 5].

| Hose diameter | Pump connection |
|---------------|--|
| 13 mm (1/2") | IBO connection kit |
| 16 mm (5/8") | IBO tap connection, IBO connection kit |
| 19 mm (3/4") | IBO connection kit |

3. Connecting the suction float

Multi IP AUTO RAIN



- Connect the vacuum-proof suction hose with the G1" connection and attach to the other end.
- The suction hose must be cut to the correct length so that it does not form a loop during operation and no air was sucked in.
- The suction hose should be 50 cm long.

Maintenance

DANGER! Risk of injury!

Injury caused by accidentally starting the product. Before performing any maintenance, disconnect the power supply to the pump from the mains. If the pump rotor is blocked with impurities, cleaning the rotor chamber is required for user maintenance. After each use, the pump should be removed from the tank and rinsed with clean water.

Flushing the pump:

Flush the pump after pumping chlorinated water.

1. Pump lukewarm water (max. 35°C), optionally adding a mild cleaning agent (e.g. detergent), until the pumped water is clear.
2. Dispose of residues in accordance with the waste disposal regulations of your region.

Storage

Store in a warehouse.

The pump is not frost resistant!

The product should be kept away from children.



1. Disconnect the pump from the mains.
2. Turn the pump upside down until no more water comes out.
3. Clean the pump (see 7. MAINTENANCE).
4. Store the pump dry, closed and frost-free place.

The product must not be disposed of with normal household waste.

Dispose of the product through or through a municipal recycling collection center.

Technical data

| Submersible pressure pump | Unit | Multi IP AUTO 1200 | Rainer 1200 |
|----------------------------------|-------------|---------------------------|--------------------|
| Power range | W | 1200 | 1200 |
| Supply voltage | V (AC) | 230 | 230 |
| Power frequency | Hz | 50 | 50 |
| Maximum flow | l/h | 6300 | 5700 |
| Maximum pressure | bar/m | 4,4/44 | 5,0/50 |
| Maximum immersion depth | m | 7 | 7 |
| Remaining water level | mm | 40 | 40 |
| Pressure switch | bar | – | 2 |
| Min. Working depth | mm | 100 | 100 |
| Power cable | m | 10 (H07RN-F) | 10 (H07RN-F) |
| Weight | kg | 11 | 8,7 |
| Maximum water temperature | °C | 35 | 35 |



Troubleshooting

DANGER! Risk of injury!

Injury caused by accidentally starting the product. Disconnect the product from network before connecting.

| Problem | Possible cause | Solution |
|---|---|---|
| The pump is running, but does not deliver water | The air can't get out because the discharge line is closed | Open and close the valve |
| | Air in the suction base | Wait about 60 seconds until the moment deaerating the pump; if necessary turn off then on again |
| | Filter clogged | Clean the filter |
| | Water level below minimum operational level | Place the pump deeper |
| | While using an air cushion in the suction hose forms from the floating suction part | Remove the check valve in front of the basket filter from the extraction unit |
| Pump does not start or stops suddenly while running | The thermal switch has tripped pump due to overheating | Clean the filter. Watch if the water does not exceed 35°C |
| | The non-return valve is blocked | Contact IBO Product Service |
| | Lack of energy | Check the phases and correctness of the power supply |
| | Residual current switch it worked | Disconnect the pump and call for service IBO |
| Only for art. 10863/10864 | A warning is activated about the leak. Maximum time leakage warning is running (small amount) program 60 min. or 2 minutes) is exceeded | When using the a small amount, the time must be shortened irrigation or break for 5 minutes. Increase your water consumption. Disconnect the plug network |
| | Leakage on the pressure side | Eliminate any leaks on the pressure side |
| The pump is running, but performance falls | The pump is running, but performance falls | Clean the filter |

NOTE: In the event of other faults, please contact the IBO service department.

Repairs may only be carried out by the service departments of the IBO or specialist dealers approved by IBO.

Let's take care of our environment

Each user can contribute to the protection of the environment. It is neither difficult nor expensive. For this purpose, a cardboard box for waste paper, bags should be provided of plastics in the plastic container. Used device should be returned to an appropriate storage point.

Disposal Information

The packaging of this product can be recycled. Contact the local authorities for information on the correct method of disposal.

Disposal of the used product



The used product is subject to disposal as waste only in selective waste collection organized by the Network of Communal Electric and Electronic Waste Collection Points. The consumer has the right to return the used equipment to the electrical equipment distributor's network, at least free of charge and directly, as long as the returned device is of the correct type and performs the same function as the newly purchased device. It is forbidden to throw away the used device together with other household waste.

The year the device was marked with the CE mark
(entered by the seller on the basis of the nameplate)



Deklaracja zgodności WE/UE

EC / EU DECLARATION OF CONFORMITY (Module A):

1. SUBMERSIBLE PUMPS: RAINER 1200
2. PHU Dambat, Gawartowa Wola 38, 05-085 KAMPINOS, POLAND, e-mail: biuro@dambat.pl
3. This declaration of conformity is issued under the sole responsibility of the manufacturer.
4. Submersible pumps of the series included in point 1.
5. We declare with full responsibility that the submersible pumps to which this declaration refers are manufactured in compliance with the following Directives and their references to harmonized standards:
 - MD Directive No. 2006/42 / EC
Applied standards: EN 809: 1998 + A1: 2009
 - LVD Directive No. 2014/35 / EU
Applied standards: EN 60335-1: 2012 + AC: 2014,
EN 60335-2-41: 2003 + A1: 2004 + A2: 2010
 - EMC Directive No. 2014/30 / UE
Applied standards: EN 55014-1: 2006 + A1: 2009 + A2: 2011, EN 61000-3-2: 2014

Adam Jastrzębski
23.11.2022



Karta Gwarancyjna

Poniższa karta gwarancyjna ważna jest tylko wraz z oryginałem dokumentu zakupu, tzn. fakturą lub paragonem.

Ponadto musi być potwierdzona przez sprzedawcę podpisem i pieczętką.

Karta gwarancyjna bez załączonego oryginalnego dokumentu zakupu jest nieważna.

1. Gwarantem urządzenia jest PHU DAMBAT, adres serwisu: 05-825 Adamów 50, kompleks Panattoni.
2. Dla klientów posiadających oryginał dowodu zakupu w postaci paragonu fiskalnego, lub oryginału faktury, okres gwarancji wynosi 24 miesiące.
3. Gwarancja nie włącza, nie ogranicza, ani nie zawiesza uprawnień kupującego wynikających z przepisów o rękojmi za wady rzeczy sprzedanej.
4. Gwarancja obejmuje bezpłatne usuwanie wad urządzenia powstałych w wyniku błędu w produkcji.
5. Warunkiem obowiązywania gwarancji jest przestrzeganie zaleceń zawartych w instrukcji obsługi.
6. Gwarancja nie obejmuje:
 - Uszkodzeń będących wynikiem niewłaściwej obsługi lub eksploatacji niezgodnej z przeznaczeniem i instrukcją obsługi
 - Uszkodzeń powstałych w wyniku działania sił zewnętrznych, których przyczyna tkwi poza urządzeniem, którego gwarancja dotyczy (np. uszkodzenia mrozowe, transportowe, pożar, powódź, itp.)
 - Uszkodzeń powstałych na skutek ingerencji w konstrukcję urządzenia osób nieupoważnionych przez gwaranta.
7. Gwarancja traci ważność w przypadku:
 - Stwierdzenia w autoryzowanym serwisie zmian konstrukcyjnych dokonanych przez osobę nieupoważnioną przez gwaranta;
 - Stwierdzenia w autoryzowanym serwisie prób demontażu urządzenia przez osobę nieupoważnioną przez gwaranta, poza czynności dozwolone instrukcją obsługi
 - Stwierdzenia w autoryzowanym serwisie jakichkolwiek poprawek w karcie gwarancyjnej dokonanych przez osoby nieupoważnione przez gwaranta
 - Stwierdzenia w autoryzowanym serwisie jakichkolwiek rozbieżności między wpisami w karcie gwarancyjnej a dokumentem zakupu.
8. Gwarancja obejmuje tylko urządzenia eksploatowane na terenie RP.
9. W przypadku wysyłki urządzenia do naprawy przez użytkownika, przy wysyłkach urządzeń – między innymi o wadze powyżej 20 kg – gwarant pokrywa koszty transportu do serwisu. Przed wysyłką proszę skontaktować się z gwarantem w celu uzyskania informacji, którą firmą kurierską wysłać urządzenie (tel. 22 632 86 09). Gwarant przyjmuje tylko przesyłki wysłane w usłudze standard. Przesyłki wysłane na koszt gwaranta przy zastosowaniu innej niż standard usługi nie będą odbierane. Gwarant nie odbiera przesyłek pobraniowych. Użytkownik powinien przygotować (zabezpieczyć) urządzenie do transportu tak, aby nie uległo uszkodzeniu. Wszelkie uszkodzenia powstałe z winy klienta nie podlegają naprawie gwarancyjnej.
10. Poza warunkami gwarancji kupującemu nie przysługują żadne odszkodowania.
11. W przypadku przysłania do serwisu sprawnego urządzenia, niepodlegającego naprawie gwarancyjnej, użytkownik może zostać poproszony o zwrot kosztów sprawdzenia urządzenia, oraz zwrot kosztów odesłania urządzenia z serwisu do użytkownika.
12. W przypadku nieuznania przez gwaranta uszkodzenia za zawinione przez producenta, użytkownik może zostać poproszony o zwrot kosztów transportu do serwisu i zwrot kosztów odesłania urządzenia do użytkownika.
13. Naprawa gwarancyjna zostanie wykonana w terminie 14 dni roboczych, licząc od dnia dostarczenia urządzenia do serwisu, z wyłączeniem szczególnych przypadków, kiedy wada nie ma charakteru trwałego i konieczna jest dłuższa diagnostyka urządzenia.
14. Gwarant nie udziela informacji o stanie realizacji naprawy, jak i przebiegu samej naprawy wysłanego do serwisu urządzenia.
15. Jeżeli użytkownik posiada adres e-mail prosimy o podanie go poniżej:

Adres e-mail użytkownika:

16. Podanie adresu przez użytkownika ułatwi komunikację z serwisem i może przyspieszyć naprawę.

17. Kontakt do ogólnopolskiego serwisu: tel/fax 22 632 86 09, e-mail: serwis@dambat.pl

Godziny pracy: poniedziałek–piątek 8.00–16.00

TYP URZĄDZENIA:

NR. PRODUKCYJNY :

.....
DATA SPRZEDAŻY (miesiąc słownie)

.....
PIECZĘĆ I PODPIS SPRZEDAWCY



| dambat.pl |

| BIURO@DAMBAT.PL
| SERWIS@DAMBAT.PL |

| SERWIS / SERVICE +48 22 632 86 09
| BIURO / OFFICE +48 22 721 11 92